

HNGK70207.2.1.3

6.3

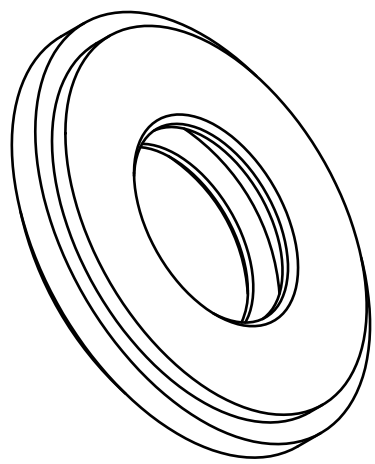
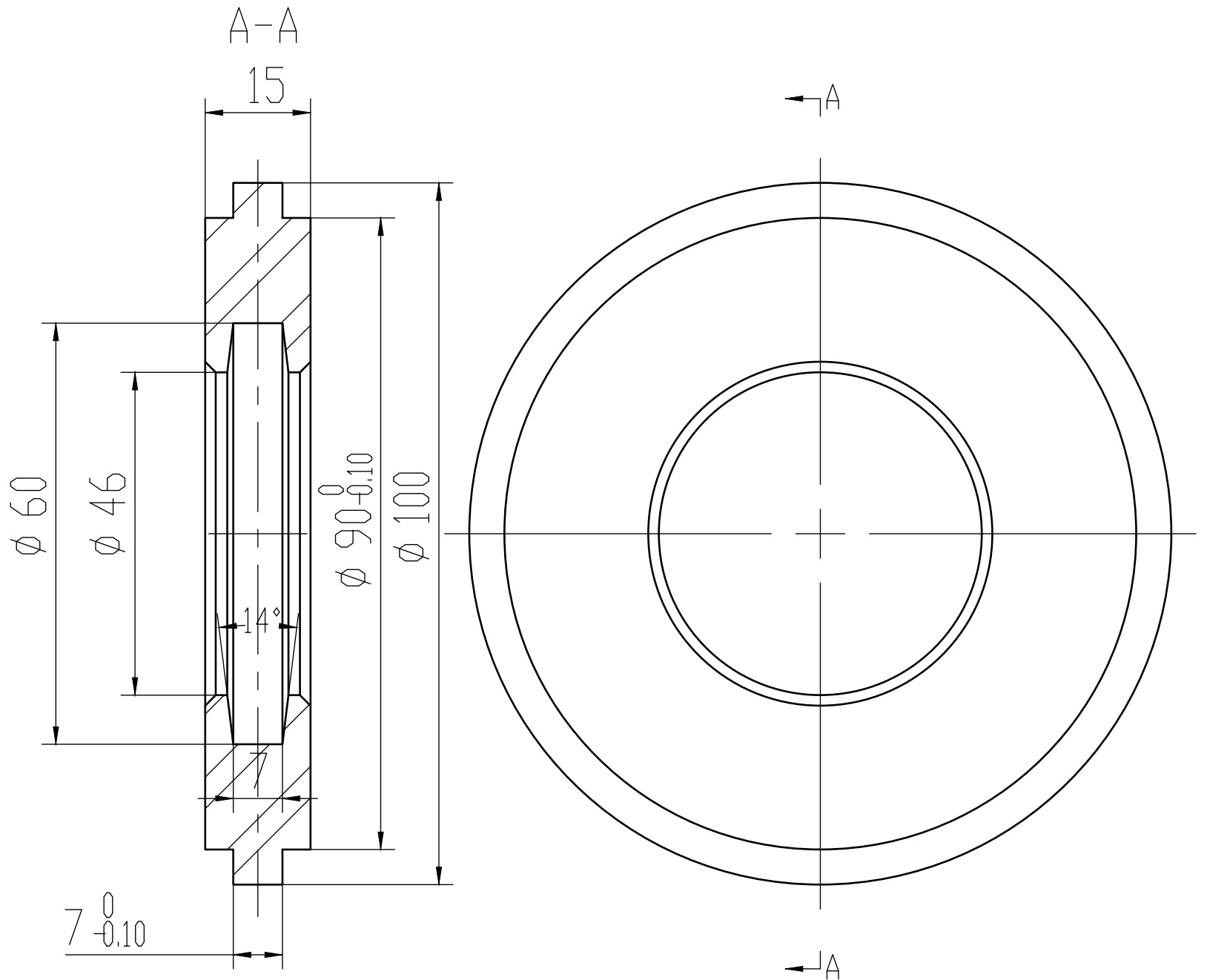

Technical requirement

1. Steel plate blanking is smooth and flat, and the surrounding
2. Sharp edges are blunt.

25

旧底图总号

底图总号

签字

日期

标记处数	文件号	签字	日期
设计师	左昌生	所长	
主任设计师		描图员	
成套主任		审图	
校核		日期	2023/2/20

Transparent cover

Q235-A

HNGK70207.2.1.3

共 1 张	单重 (kg)	比例
第 1 张	0.56	1:1
底图编号		

山西海纳高科精密机械有限公司