

به نام خدا

گزارش کار آزمایشگاه تحلیل سیستم های قدرت

مدرس: دکتر صالحی

نام و نام خانوادگی: حسین رئیسوندی

شماره دانشجویی: ۹۵۱۱۴۱۲۰۶۱

گزارش کار شماره ۵

الف- با استفاده از نرم افزار power world شبکه قدرت زیر را شبیه سازی کنید دقت کنید که تمامی اطلاعات داده شده برای شبکه را بطور کامل و دقیق در نرم افزار وارد نمایید

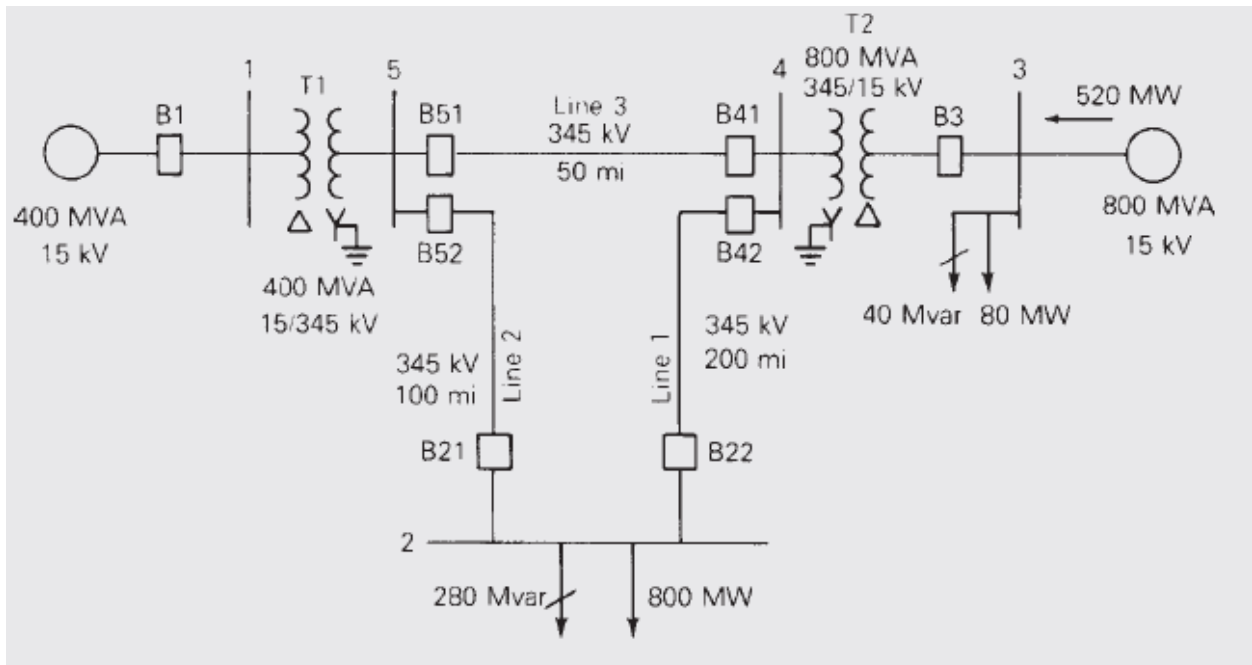

بعد از رسم مدار در پاور ورد به صورت زیر است:

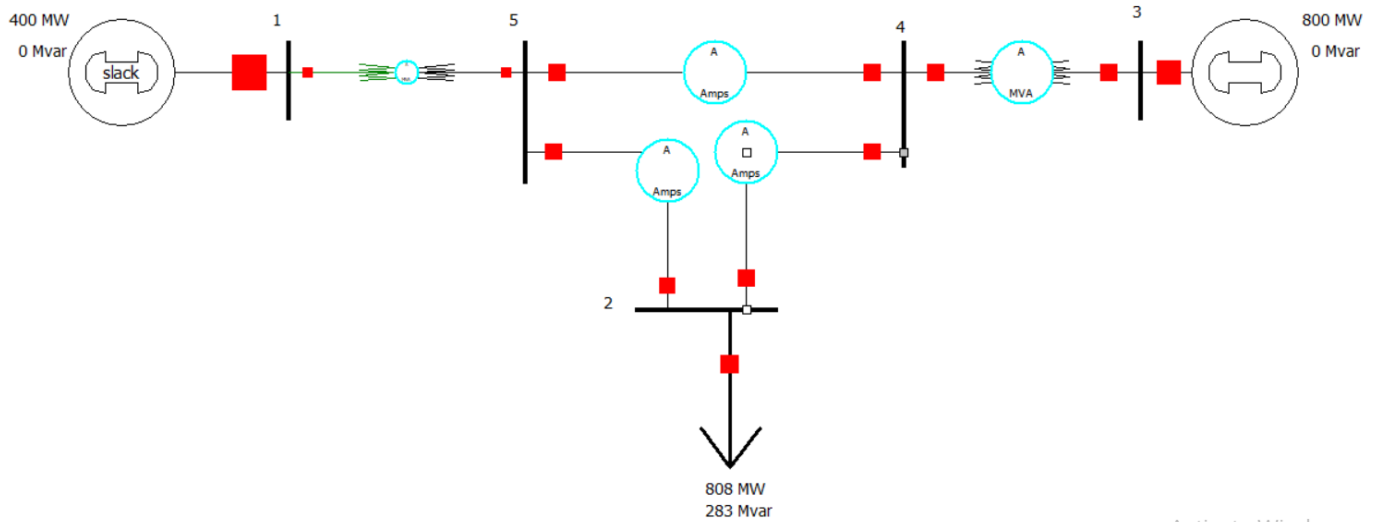

Activate Windows

اینک شبیه سازی را Run می کنیم که به صورت زیر می شود:

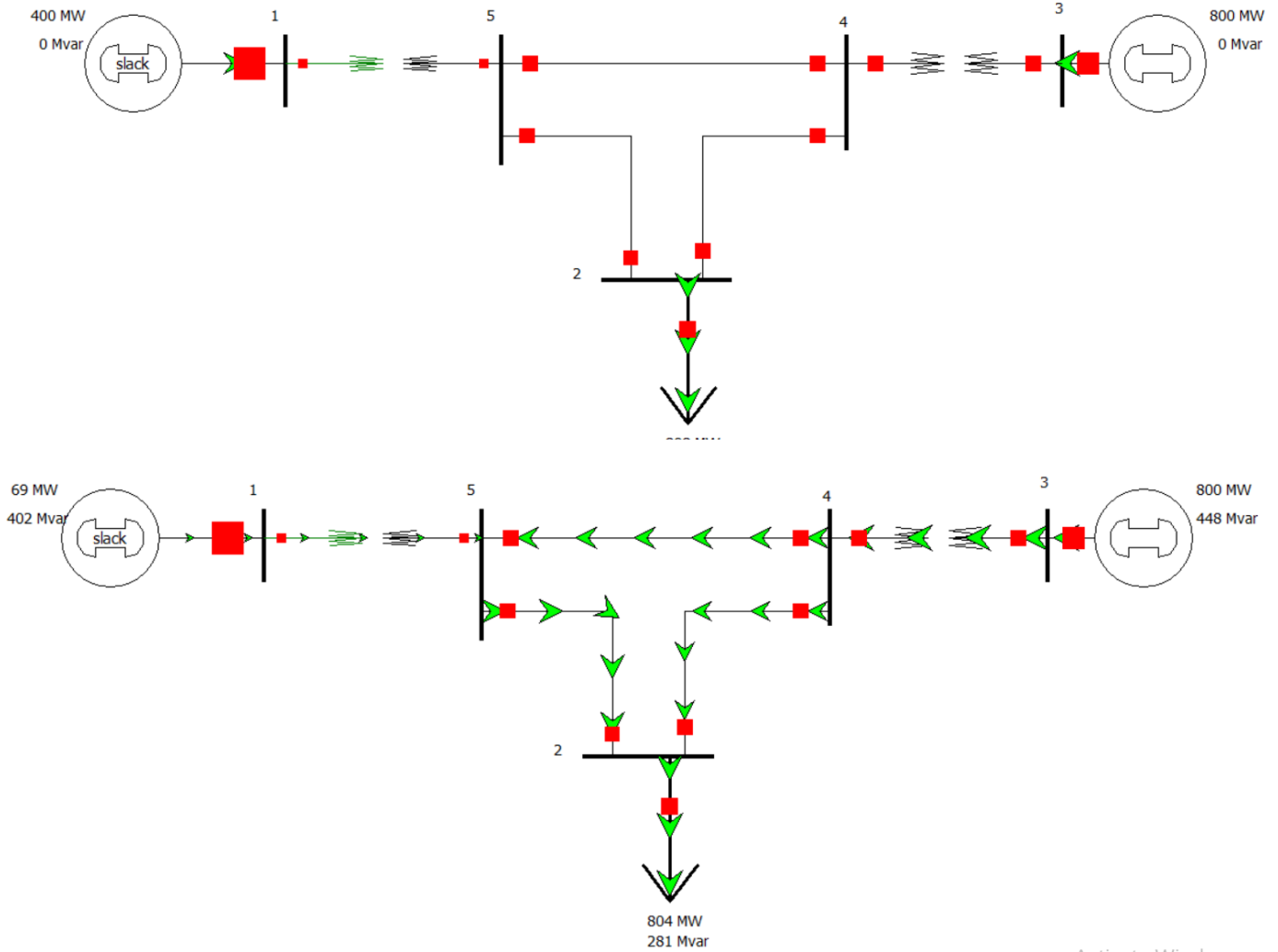

ب- عناصر ماتریس Y_{bus} را با کمک نرم افزار بدست آورید.

با رفتن به قسمت Y_{bus} می توان اطلاعات آن را استخراج کرد که بصورت زیر است. که بصورت زیر است.

	Number	Name	Bus 1	Bus 2	Bus 3	Bus 4	Bus 5
1	1	1	3.73 - j49.72				-3.73 + j49.72
2	2	2		2.68 - j29.11		-0.89 + j9.92	-1.79 + j19.84
3	3	3			7.46 - j99.44	-7.46 + j99.44	
4	4	4		-0.89 + j9.92	-7.46 + j99.44	11.92 - j148.50	-3.57 + j39.68
5	5	5	-3.73 + j49.72	-1.79 + j19.84		-3.57 + j39.68	9.09 - j108.91

